

# ST2

---

Zsugorító alagút  
*Shrink tunnel*



## VC999 ST2 Zsugorító alagút

A VC999 ST2 zsugorító alagút egy teljesen automatikus zuhanyalagút. A csomagolás egy forró vizes zuhany segítségével kicsinyíthető. A folyamatos áthaladásnak köszönhetően gazdaságosan lehet nagy mennyiségeket kezelni. A VC999 ST2E (elektromos) nem használ sűrített levegőt és ezzel egy energiatakarékosabb üzemeltetést tesz lehetővé. A kitűnő hőszigetelés megakadályozza a hő veszteséget.

### Jellemzői

- Rozsdamentes acél felépítés 1.4301 (AISI 304)
- Érintőképernyő piktogramokkal
- Áthaladás bal és jobb irányból is
- Áramos vagy gőzfűtés
- Beépített gőzelszívás
- Szárazon futás elleni védelem
- Szabályozható szállítószalag sebesség
- Automatikus vízhőmérséklet szabályozás
- Automatikus vízkömentesítés (opció)
- Automatikus vízelvezetés és üzemeltetési előkészítés vízkömentesítés után
- Időzíthető előfűtés
- Fotocella szenzor a gazdaságosabb zuhanyfolyamat érdekében
- Zuhany nélküli üzemeltetés lehetséges (termékszállítás)
- Automatikus hibaészlelés
- CE előírásoknak megfelelő
- GS hitelesített

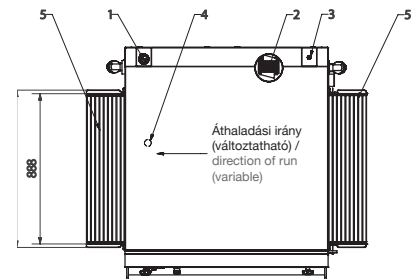
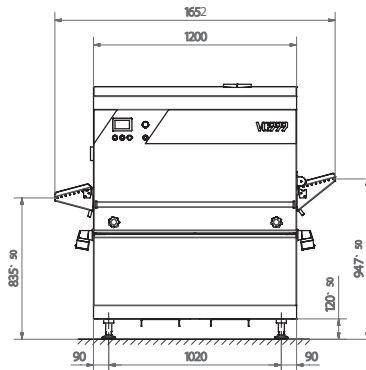
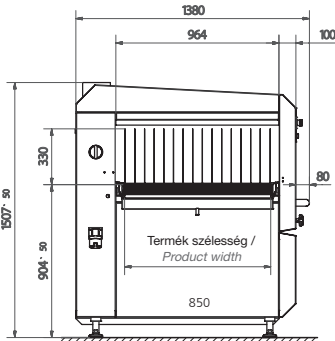

## VC999 ST2 Shrink Tunnel

The VC999 ST2 shrink tunnel is a fully automatic in-line spray tunnel. A hot water cascade is used to shrink the packaging. The continuous throughput enables cost-effective shrinking of large production volumes. The VC999 ST2 does not require compressed air, thus enabling energy-saving operation. The high-quality insulation prevents heat loss.

### Special features

- Stainless steel construction, 1.4301 (AISI 304)
- Touch screen display with pictograms
- Throughput to right or left side
- Electrical or steam heating
- Built in steam extractor system
- Dry run security
- Conveyor speed adjustable
- Automatic water temperature control
- Automatic decalcifying system (option)
- Automatic water drain and supply after decalcifying process
- Pre-heating timer
- Photocell detection for economic shower process
- Operation without shower possible (conveyor function)
- Automatic error diagnostic
- CE conform
- GS certified

## Műszaki adatok / Technical Data

① Fűtési csatlakozó / Power supply heating	elektromos / electrical 42.3/52.3 kW/80 AT / gőz / steam 2.3 kW/6 AT
② Gőzelszívás / Steam exhaust	ø 160 mm belül / inside
③ Víz csatlakozó / Water connection	R ½" kívül / outside
④ Vízvezetés / Water outlet	ø 38 mm kívül (tömlő csatlakozó / outside (hose connection))
⑤ Opcionális be- és kivezető görgők / Option in-feed/outlet rollers	
Víztartály / Volume of water	155 l
Áthaladási terület / Throughput zone	850 x 330 x 1200 mm
Max. termék magasság / Max. product height	330 mm
Teljesítmény / Capacity	Folyamatos áthaladás / continuous run
Szállítószalag sebesség / Conveyor speed	0,15 - 0,5 m/s
Szállítószalag szélessége / Width of conveyor	850 mm
Tömeg / Weight	ca. 480 kg (görgők nélkül) / (without roller extension)

Műszaki változtatások jogát fenn tartjuk / Subject to technical changes

**CH:** VC999 Verpackungssysteme AG, Melonenstrasse 2, CH-9100 Herisau, Tel. +41 71 35 35 900, info@vc999.ch

**DE:** VC999 Verpackungssysteme GmbH, Industriestrasse 10, D-78234 Engen, Tel. +49 7733 948 999, info@vc999.de

**AT:** VC999 Verpackungssysteme GmbH, Gewerbestrasse 1 / 2, A-5164 Seeham, Tel. +43 6217/20812, info@vc999.at

**BENELUX:** VC999 Packaging Systems Benelux, Balendijk 156, BE-3920 Lommel, Tel. +32 2 669 8008, info@vc999.be

**HU:** VC999 Hungary Kft, Szentháromság tér 5. 1.emelet 4, 6500 Baja, Mobil: +36 30 4363928

www.vc999.ch

**USA:** VC999 Packaging Systems, 419 E. 11<sup>th</sup> Avenue, Kansas City, MO 64116, Tel. +1 816 472 8999, sales@vc999.com

**CAN:** VC999 Canada Ltd., 153 Rue Sylvestre, Saint-Germain-de-Grantham, QC, J0C 1K0, Tel. +1 819-395-4555, sales.canada@vc999.com

**COL:** VC999 Packaging Systems S.A.S., Parque empresarial Portos sabana 80, bodega 78, Km 2,5 Autopista Medellín, Bogota, Colombia, Tel. +57 (1) 8776061, sales.colombia@vc999.com

**MEX:** VC999 Mexico, Av del Federalismo 230 Fracc Industrial la Silla, GPE NL, 67190, Monterrey México, Tel./Fax. +52 81 836 13178, sales.mexico@vc999.com

www.vc999.com