

85.47i

Zsugorító Tartály
Shrink Tank



VC999 85.47i Zsugorító Tartály

A VC999 85.47i zsugorító tartály a szakaszos forró vízbe merítéses zsugorítás elve alapján működik. Egy teljesen automatizált folyamatnak köszönhetően a gép nagyon magas teljesítménnyel tud működni. Elektromos be- és kivezető szalagok (opcionális) melyek a tartály irányítóegységével vannak összekötve továbbá elősegítik a csomagolási folyamat automatizálását. Lehetővé teszik, hogy a tartályt és a vákuumozó gépet nem csak egy vonalban, de derékszögben is felállítsuk egymás mellett.

Jellemzői

- Elektromos programozás nyelvválasztási lehetőséggel
- Rozsdamentes acél kialakítás
- Áthaladási irány egyszerű változtatása
- Beépített, szabályozható gőzelszívó
- Duplafalú gépház kivételes hőszigeteltséggel
- Precíz vízhőmérséklet és vízállás szabályozó szárazon futási védelemmel
- Árammal és/vagy gőzzel is fűthető
- Időzíthető automatikus előfűtés
- Automatikus vízkömentesítő program
- Könnyen megközelíthető takarítás és karbantartás céljából

VC999 85.47i Shrink Tank

The VC999 85.47i shrink tank works on the principle of synchronized immersion in hot water. A high output capacity is achievable thanks to fully automatic operation. Electric infeed and outlet conveyors (option) linked to the main tank control system help to automate the packaging process. They make it possible to arrange the tank and the vacuum machine not only in a straight line, but also in a right angle position.

Special features

- Electronic control with language selection
- Stainless steel execution
- Easy change of flow direction
- Built-in, adjustable steam exhaust
- Double-walled with first class insulation
- Accurate water temperature and water level control with dry run protection
- Electrical and/or steam heating
- Pre-heating timer
- Automatic decalcifying program
- Easy access for cleaning or maintenance

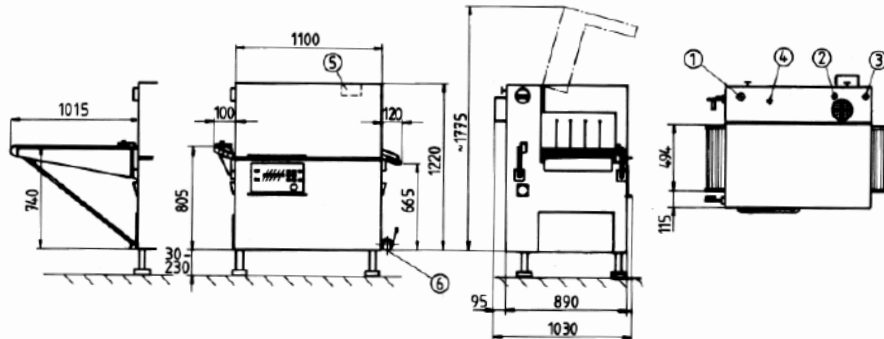

Típus I

Be- és kivezető szalaggal

Típus II

Be- és kivezető görgőkkel

Variant I

Electric conveyor for charge and discharge

Variant II

Conveyor with rolls

Műszaki adatok / Technical Data

① Elektromos fűtés / Electrical heating	20.5 kW (30.5 kW)
② Vízcsatlakozó / Water connection	R ½" kívül / outside
③ Gőzfűtés / Steam heating	6 - 8 bar / R ½" kívül / outside
④ Sűrített levegő csatlakozó / Compressed air	6 - 8 bar / ø = 9 mm belül / inside
⑤ Gőzelszívás / Steam exhaust	Ø 160 mm kívül / outside
Vízartály / Volume of water	210 l
⑥ Vízlevezetés / Water outlet	R 1¼" belül / inside
Sűrített levegő fogyasztás / Compressed air	17 NI /ciklus / Stroke
Max. termék méret / Product space	460 x 900 x 250 mm
Teljesítmény / Capacity	≤ 8 ciklus/perc / Cycles/min
Merítési idő / Dipping time	≤ 1 mp / sec.

Műszaki változtatások jogát fenn tartjuk / Subject to technical changes

CH: VC999 Verpackungssysteme AG, Melonenstrasse 2, CH-9100 Herisau, Tel. +41 71 35 35 900, info@vc999.ch

DE: VC999 Verpackungssysteme GmbH, Industriestrasse 10, D-78234 Engen, Tel. +49 7733 948 999, info@vc999.de

AT: VC999 Verpackungssysteme GmbH, Gewerbestrasse 1 / 2, A-5164 Seeham, Tel. +43 6217/20812, info@vc999.at

BENELUX: VC999 Packaging Systems Benelux, Balendijk 156, BE-3920 Lommel, Tel. +32 2 669 8008, info@vc999.be

HU: VC999 Hungary Kft, Szentháromság tér 5. 1.emelet 4, 6500 Baja, Mobil: +36 30 4363928

www.vc999.ch

USA: VC999 Packaging Systems, 419 E. 11th Avenue, Kansas City, MO 64116, Tel. +1 816 472 8999, sales@vc999.com

CAN: VC999 Canada Ltd., 153 Rue Sylvestre, Saint-Germain-de-Grantham, QC, J0C 1K0, Tel. +1 819-395-4555, sales.canada@vc999.com

COL: VC999 Packaging Systems S.A.S., Parque empresarial Portos sabana 80, bodega 78, Km 2,5 Autopista Medellín, Bogota, Colombia, Tel. +57 (1) 8776061, sales.colombia@vc999.com

MEX: VC999 Mexico, Av del Federalismo 230 Fracc Industrial la Silla, GPE NL, 67190, Monterrey México, Tel./Fax. +52 81 836 13178, sales.mexico@vc999.com

www.vc999.com